

Traglast 300 kg bis 8,7 m Höhe

Ein ideales Hebegerät für die verschiedenen Anforderungen bei Montagen



- Robuste, langlebige Ausführung
- Geschweißte Stahlkonstruktion für härteste Einsatzbedingungen
- Einfacher Transport, da Beine hochgeklappt werden können
- Serienmäßig mit Sicherheitsfallbremse
- Geringe Transporthöhe, dadurch einfacher Raumwechsel
- Kabelaufroller aus Stahl
- Serienmäßig mit seitlich schwenkbare Ausleger mit Lenkrollen (zusätzliche Sicherheit bei schwerer Last)
- Problemlos auf ein Fahrzeug zu verladen und zum Einsatzort zu transportieren
- Große Transporträder Ø 250 mm für leichte Manövrierfähigkeit auf unebenen Böden
- Die Masticherung verhindert ein Auseinanderutschen der Masten beim liegenden Transport
- Austauschbare Lastaufnahmemittel

### Model CS - Mit manuel Seilwinde

- Leichtgängige 1-Gang Winde mit Doppelkurbel
- Automatische Bremse mit doppelter Scheibbremse und Zwei Sperrklinke
- Welle auf Kugellager montiert
- Zahnräder voll gekapselt

### Model ES - Mit einem 230 V 50/60 Hz Elektromotor

- Hebemotor mit einer Leistung von 1,1 Kw
- 2-Stufen-Planetengerät
- Automatische Bremse bei Stromausfall
- Elektrisch Endschalter beim Heben

## CARGOLIFTER - GL - mit Kontergewichten

### Direkte Wandmontage von Lasten

Der KSF Montagelift CARGOLIFTER - GL - mit Kontergewichten ermöglicht die direkte Wandmontage von Lasten.

Da Gabel und Fahrgestell gegen überberliegend sind.

Das Fahrgestell ist ausgerüstet mit einstellbare Seitliche Ausleger mit Libellenwaage und Stützfüße mit Spindel für unebenen Boden.

Auch das Fahrgestell kann hochgeklappt werden.

- Motor 12 V mit eingebautem Ladegerät und Funksteuerung
- Motor 230 V - 50/60 Hz mit Automatische Bremse bei Stromausfall
- Manuel Seilwinde mit Doppelkurbel und Automatische Bremse





Kabelschutz mit Kranöse



Motor 230 V

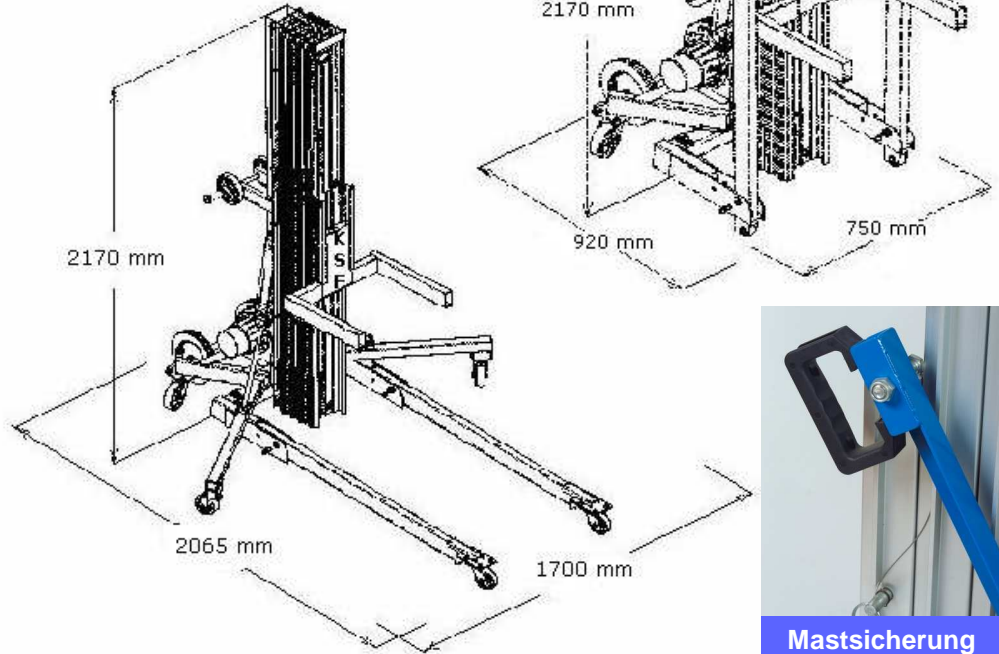

1-Gang-Winde mit Doppelkurbel



Mastsicherung



Laufrollen und Kabelschutz aus Stahl

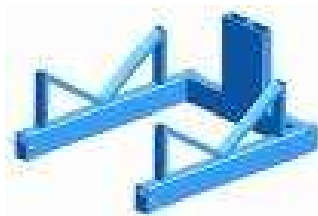

- Option : Rohraufnahme



Große Transporträder Ø 250 mm



Stützfüße mit Spindel

KSF - CARGOLIFTER CS / ES		550	700	850
Masthöhe	m		2,17	
Hebehöhe (Lastgabel unten)	m	4,90	6,60	8,10
Hebehöhe (Lastgabel oben)	m	5,50	7,10	8,70
Abmessungen des Liftes Transportmaße	mm	920 x 750		
Abmessungen des Liftes Im Einsatz	mm	2070 x 1700		
Abmessungen der Lastgabel	mm	640 x 560		
Bau-/Ladehöhe (Lastgabel unten)	mm	170		
Bau-/Ladehöhe (Lastgabel oben)	mm	600		
Eigengewicht - Manuel - CS	Kg	165	187	208
Eigengewicht - Elektrisch - ES	Kg	198	219	240